

	1	2	3	4	
A	Empfohlener Ausschnitt für Rastbefestigung (Grat gegenüber Bestückungsseite) recommended cut-out for snap-in fixing (edge opposite to snap-in direction)		Wanddicke wall thickness	Ausschnittlänge length of cut-out	Ausschnittbreite width of cut-out
			0.75 bis / to 1.25	19.2 -0.1	12.9 +0.1
			1.25 bis / to 2	19.4 -0.1	12.9 +0.1
			2 bis / to 3	19.8 -0.1	12.9 +0.1

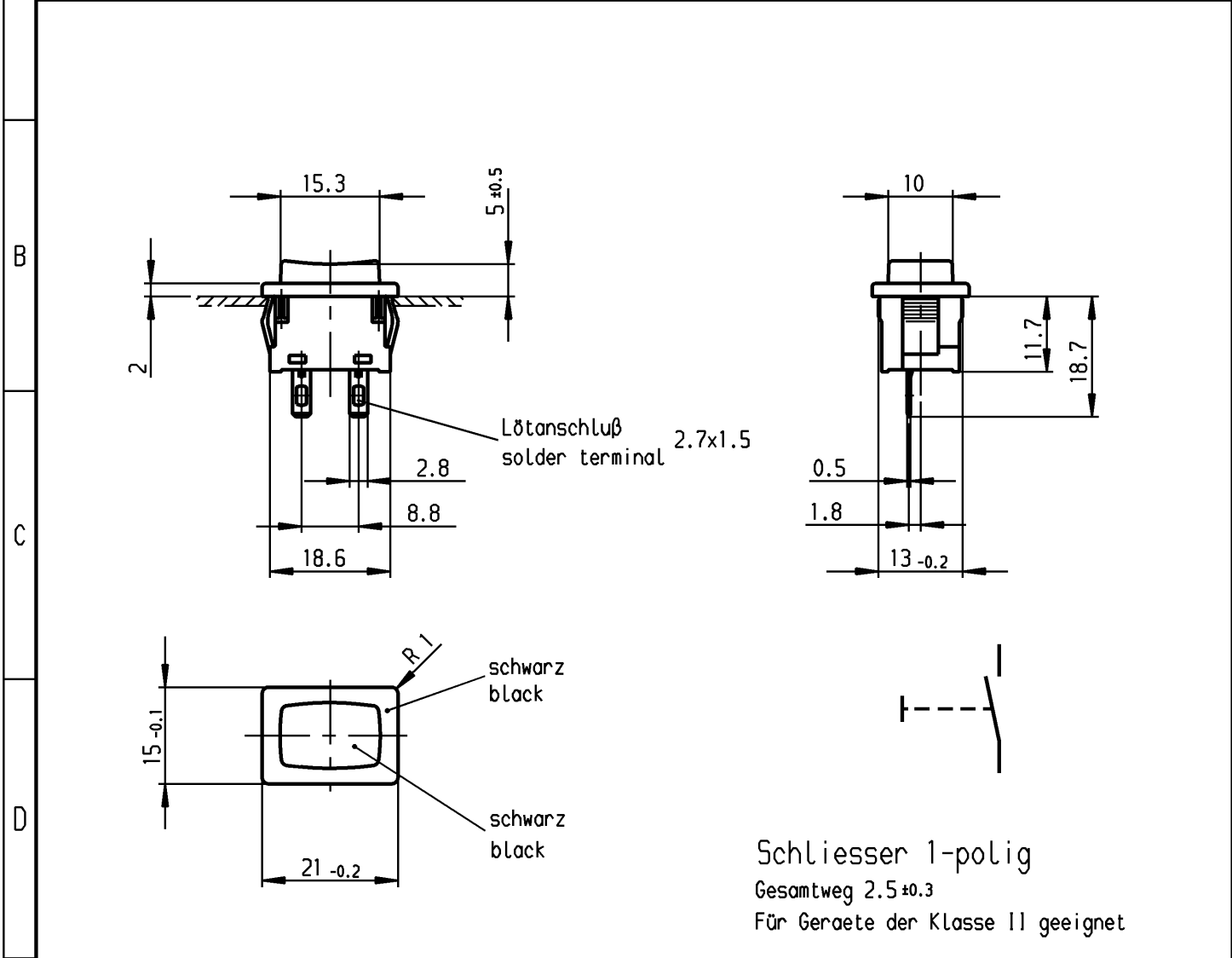

Aufschrift
Marking

Ⓜ

1846. µ T85
2(1)/250 ~5E4

Herstellort /-jahr/-woche nach DIN EN 60062
date of manufacture: place/year/week acc. to DIN EN 60062

Schliesser 1-polig
Gesamtweg 2.5 ±0.3
Für Geräte der Klasse II geeignet

SPNO
total travel 2.5 ±0.3
suitable for appliances of class II

VERTRAULICH-CONFIDENTIAL

Ⓞ Alle Rechte bei Marquardt, auch fuer den Fall von Schutzrechtsanmeldungen. Jede Verfuugungsbefugnis, wie Kopier- und Weitergaberecht, bei uns.

Ⓞ This document is the exclusive property of Marquardt. Without our consent, it may not be reproduced or given to third parties.

Diese Unterlage ist geistiges Eigentum der Firma Marquardt. Schutzvermerk nach DIN 34 beachten. Copyright reserved.

Allgemeintoleranzen/UNTOLERANCED DIMENSIONS				PROJECTION 		Pause COPY		Blatt SHEET 01		Zeichn./DRAWING NO.	
Für Längen und Radien FOR LENGTHS AND RADII.		Abmaße in mm für Nennmaßbereich in mm ALL DIMENSIONS ARE IN MILLIMETRES			Für Winkel FOR ANGLE		Original DIN A4		Maßstab SCALE 1:1		K 1846.0201
±		bis/UP TO 6	über/OVER 6 bis/UP TO 30	über/OVER 30	± 2°				Geräteschalter Appliance Switch		
d	48067	04.07.06	vor	i			gez./DRAWN BY 28.10.94 Hs		MARQUARDT Marquardt, D-78604 Rietheim-Weilheim		
c	25065	09.06.97	sig	h			gepr./CHECKED BY Kiz				
b	23043	02.11.94	Hs	g							
a	17453	27.08.86	Hs	f			Ersatz für/REPLACEMENT OF Zeichng. gl. Nr. v. 27.03.84				
Ausg. ISSUE	Anderung REVISION	gez. DRAWN BY		Ausg. ISSUE	Anderung REVISION	gez. DRAWN BY					